



LEISURE LINE FOLDING ADIRONDACK CHAIR

CHAISE PLIANTE LEISURE LINE ADIRONDACK

Please Read Assembly Instructions Carefully

For Parts, Service, or Technical support
Call 1-800-404-8805 during business hours (Eastern Standard Time)
and by email 7 days a week at service@patioleisureline.com

You may also order parts online,
visit www.patioleisureline.com/parts

DO NOT CONTACT THE STORE

Veillez lire les instructions de montage avec soin

Pour les pièces, le service et le soutien technique,
veuillez appeler le 1-800-404-8805 pendant les heures d'ouverture (heure normale de l'Est)
ou veuillez envoyer un courriel 7 jours par semaine à service@patioleisureline.com

Vous pouvez commander des pièces en ligne
en visitant le www.patioleisureline.com/parts

NE PAS COMMUNIQUER A VEC LE DÉTAILLANT

Thank you for choosing a **Leisure Line** Chair

For Parts and Service or technical support

Call **1-800-404-8805** during business hours (eastern standard time)

Or

Email 7 days a week at service@patioleisureline.com

You may also order parts online, visit www.patioleisureline.com/parts

DO NOT CONTACT THE STORE

All our furniture comes with a 40 year limited residential warranty. Home & Leisure Group offers an unconditional warranty against craftsmanship or material defects.

Recycled Plastic Furniture requires very little if any maintenance, periodic cleaning with a mild detergent and low pressure water is all that is required.

Nous vous remercions d'avoir choisi une chaise **Leisure Line**

Pour les pièces, le service et le soutien technique,
veuillez appeler le **1-800-404-8805** pendant les heures d'ouverture (heure normale de l'Est)
ou

veuillez envoyer un courriel 7 jours par semaine à service@patioleisureline.com

Vous pouvez commander des pièces en ligne en visitant le www.patioleisureline.com/parts

NE PAS COMMUNIQUER AVEC LE DÉTAILLANT

Tous nos meubles font l'objet d'une garantie résidentielle limitée de 40 ans. Home & Leisure Group o une garantie inconditionnelle contre les défauts de fabrication et de matières premières.

Les meubles en plastique recyclé demandent très peu ou pas d'entretien. Un nettoyage périodique à l'aide d'un détergent doux et de l'eau à basse pression suffit.

Made in Canada

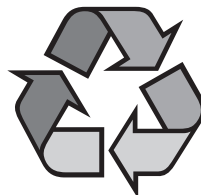



Fabriqué au Canada

Assembly Instructions for Folding Leisure back Chair/ Instructions de montage pour

chaise pliante Leisure Line

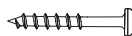
PARTS INCLUDED / PIÈCES INCLUSES

 (4) = #8 x 1 1/2" Screws / vis n° 8x 1 1/2 po needed for front leg support / appuie les pieds avants

 (2) = #8 x 1 1/4" Screws / vis n° 8x 1 1/4 po needed for rear support/appuie les support arriere

 (10) = 1/4 x 20 lock nut / écrou de blocage

 (10) = washers / rondelles

 (8) = 1/4 x 20 x 2" bolt / boulon 1/4 x 20 x 2 po

 (2) = 1/4 x 20 x 2 - 3/4" bolt / boulon 1/4 x 20 x 2 - 3/4 po

NOTE: Do not over tighten lock nuts as this may cause your chair not to fold properly

REMARQUE : Ne pas trop serrer les écrous de blocage

faire en sorte que la chaise ne se plie pas correctement

TOOLS NEEDED / OUTILS NÉCESSAIRES



Allen Key (included)
clé Allen (fournie)



7/16th wrench (not included)
clé 7/16 (non fournie)

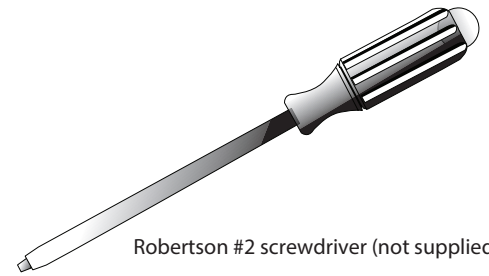

Robertson #2 screwdriver (not supplied)
tournevis Robertson n° 2 (non fourni)



Front support
support avant



Rear support
support arriere



2 Arm support spacers
2 espaceurs d'accoudoir

2 Front Legs
2 pieds avant

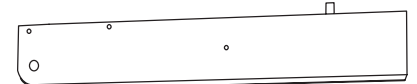
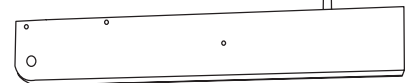

pivot pieces

pièces pivotantes

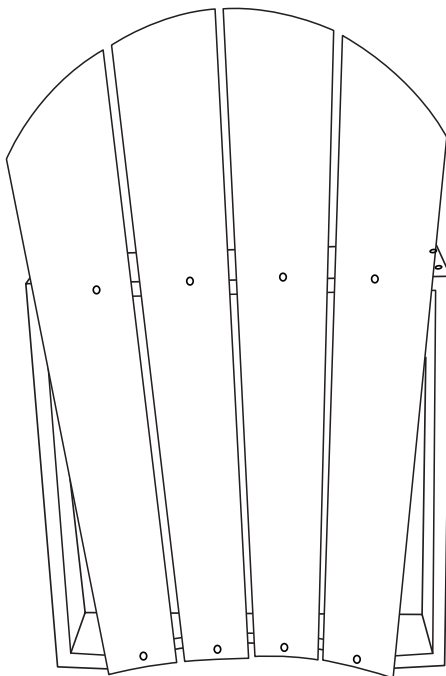

1 Back Rest
1 dossier

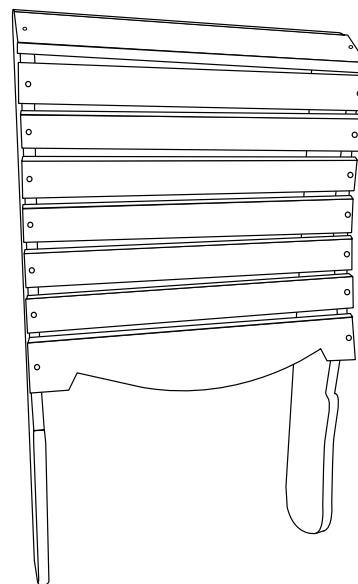

1 Seat
1 siège

2 Arm Rests
2 accoudoirs

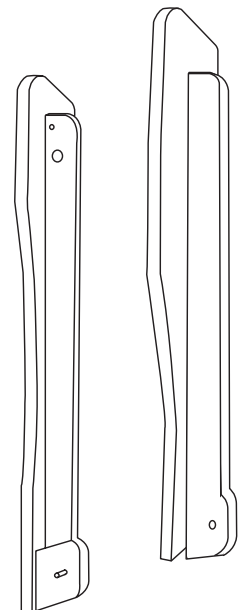

STEP 1

ÉTAPE 1

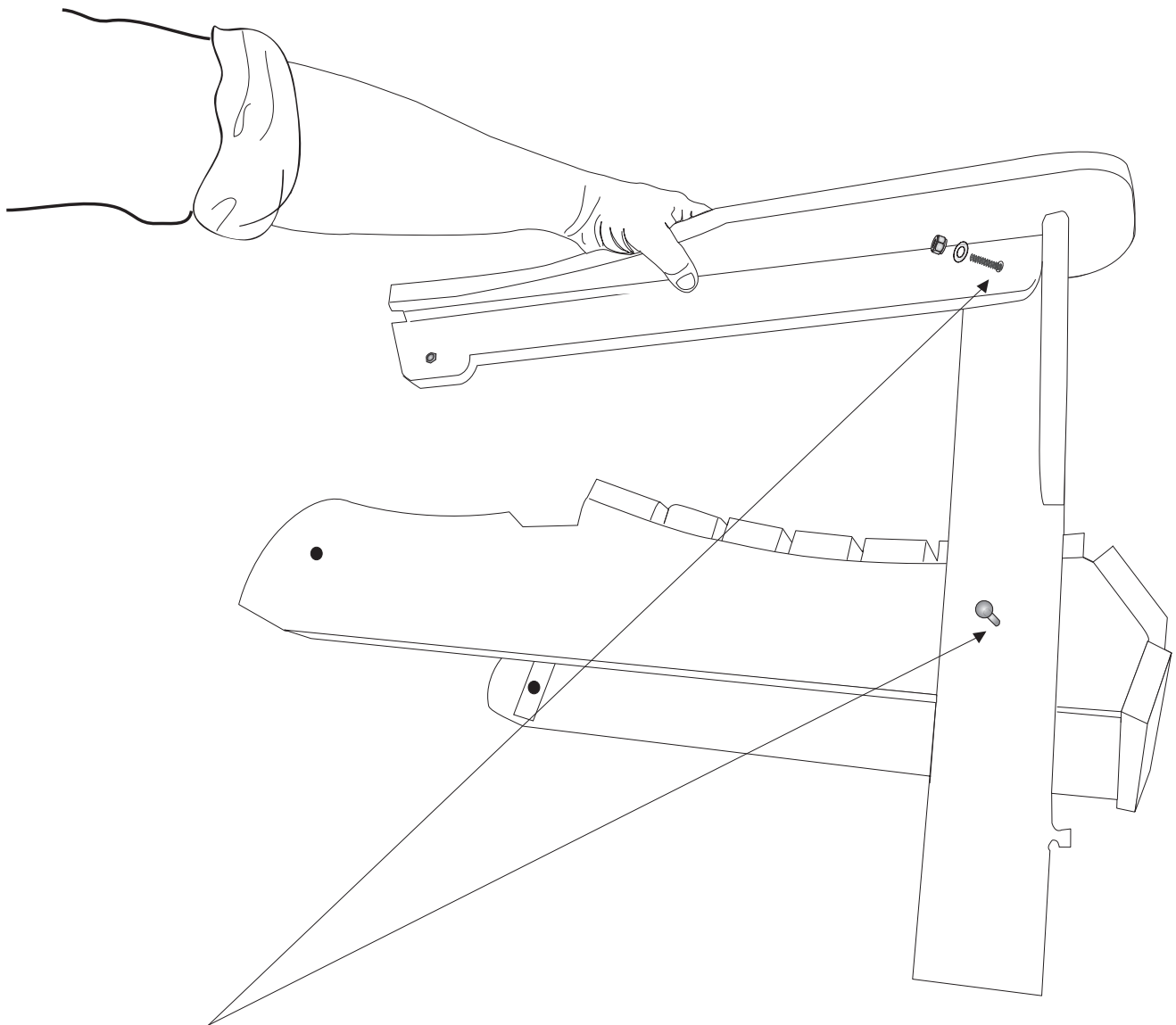

Install 1/4 x 20 x 2" bolt through arm and leg assembly into seat assembly. Install washer then nut, do not overtighten . Repeat for other side.

Visser les boulons 1/4 x 20 x 2 po au siège à travers l'accoudeur et le pied. Mettre en place la rondelle, puis l'écrou, ne pas trop serrer . Répéter de l'autre côté.

STEP 2

ÉTAPE 2

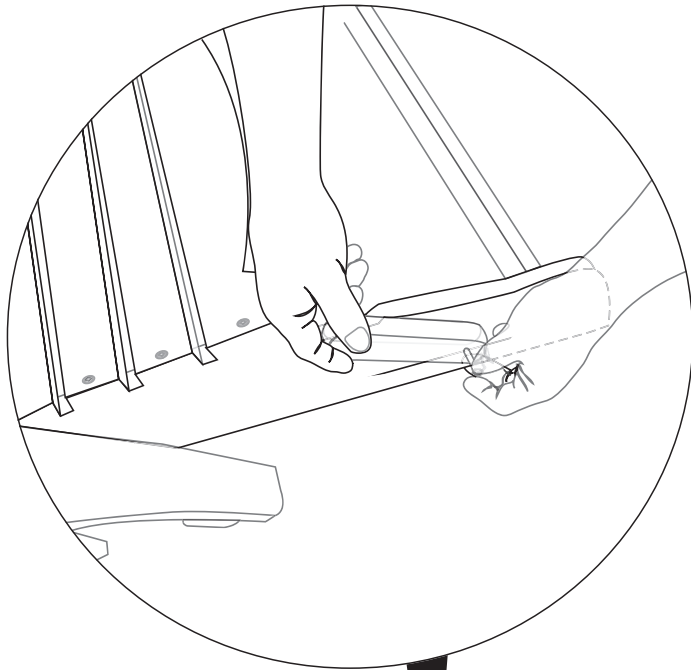

Insert 1/4 x 20 x 2" bolt into pivot, radius edge facing out. Install washer and nut. To tighten use Allen key (supplied) and 7/16th wrench or socket. **DO NOT OVERTIGHTEN.** Repeat for the other side.

Insérer le boulon 1/4 x 20 x 2 po dans la pièce pivotante, l'arête arrondie vers l'extérieur. Mettre en place la rondelle et l'écrou. Pour serrer, utiliser la clé Allen (fournie) et une clé 7/16 ou une clé à douille. **NE PAS TROP SERRER.** Répéter de l'autre côté.

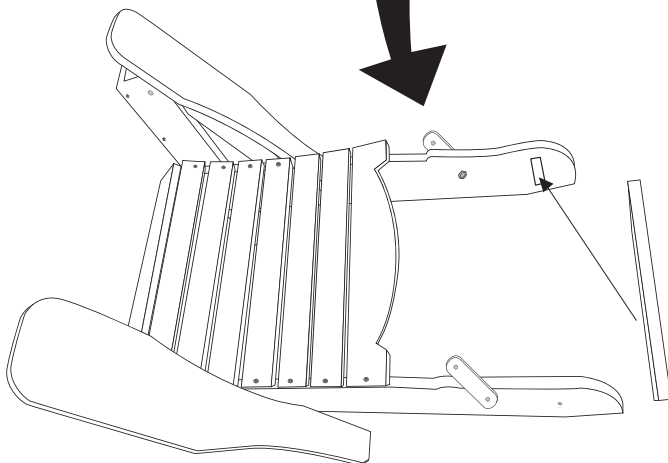

Insert the Rear Support into the grooves. Fasten from the outside using #8 - 1 1/4" screws.

Glisser le support arrière dans les fentes. Visser de l'extérieur à l'aide des vis no 8 - 1 1/4 po.

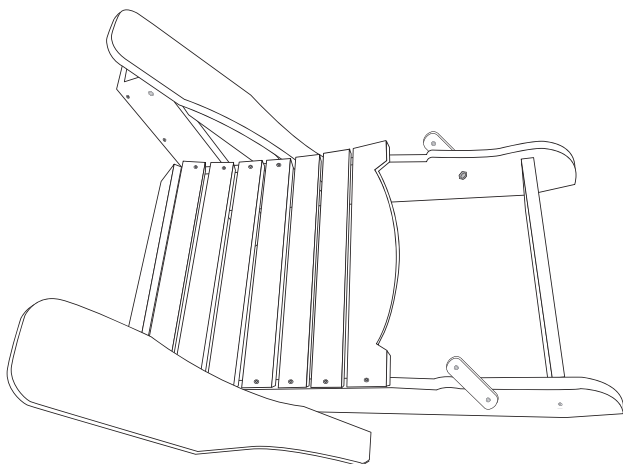

NOTE: Do not over tighten lock nuts as they may cause your chair not to fold properly

REMARQUE : Ne pas trop serrer les écrous de blocage, car **cela peut faire en sorte que la chaise ne se plie pas** correctement

This is what the product will look like once both steps have been completed.

Voici à quoi ressemblera la chaise après ces deux étapes.

STEP 3

ÉTAPE 3

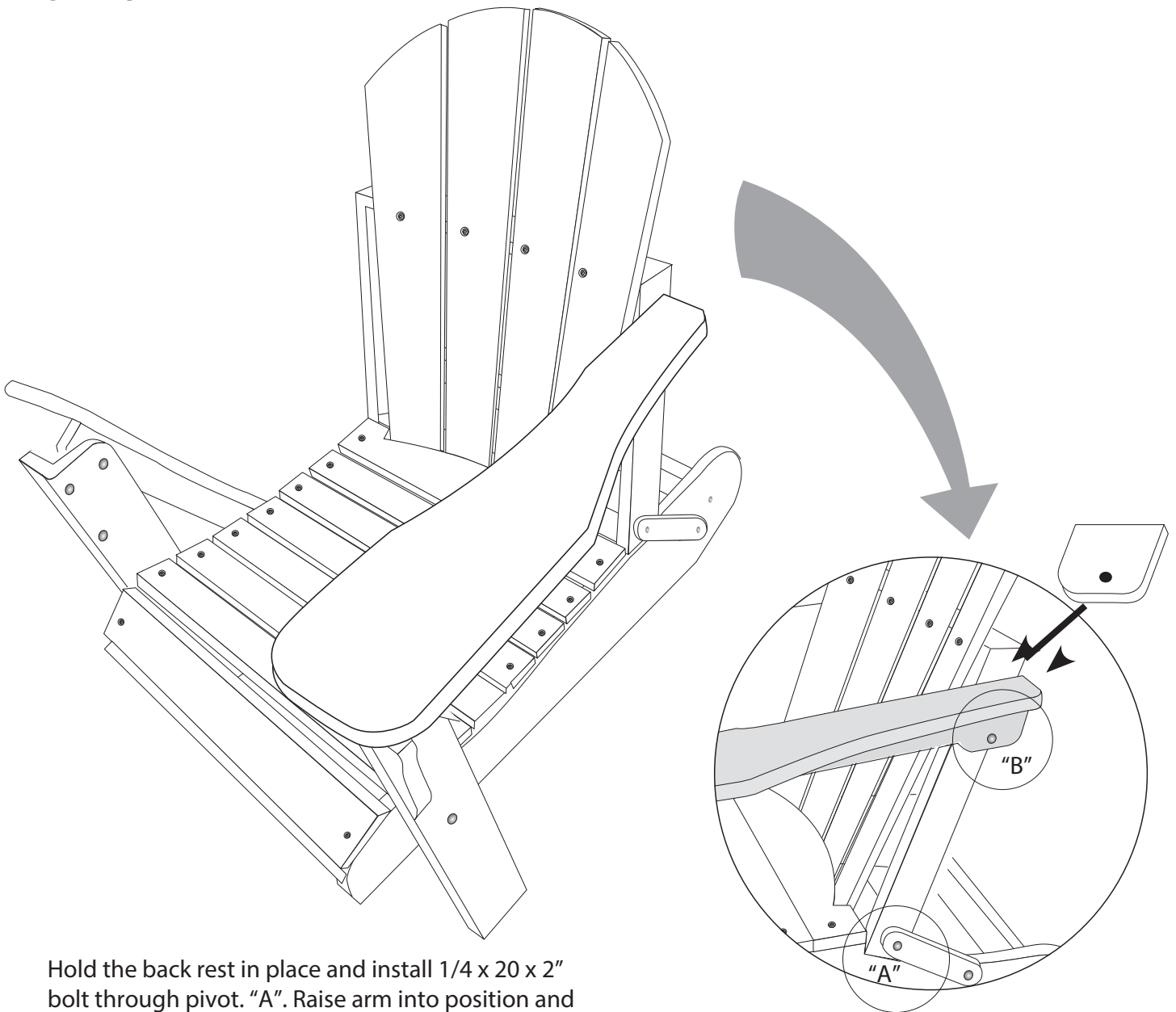

Hold the back rest in place and install 1/4 x 20 x 2" bolt through pivot. "A". Raise arm into position and hold spacer in place between arm support and back brace. Install 1/4 x 20 x 2 3/4" through all three pieces. Fasten the washers and nuts on the bolts. (Do not over tighten! See note on Page 1.)

Maintenir le dossier en place et insérer le boulon 1/4 x 20 x 2 po dans la pièce pivotante "A". Mettre l'accoudoir en position et placer l'entretoise entre le support de l'accoudoir et celui du dossier. Insérer les boulons 1/4 x 20 x 2 3/4 po dans les trois pièces. Serrer les rondelles et les écrous sur les boulons. (Ne pas trop serrer! Voir la note à la page 1.)

STEP 4

ÉTAPE 4

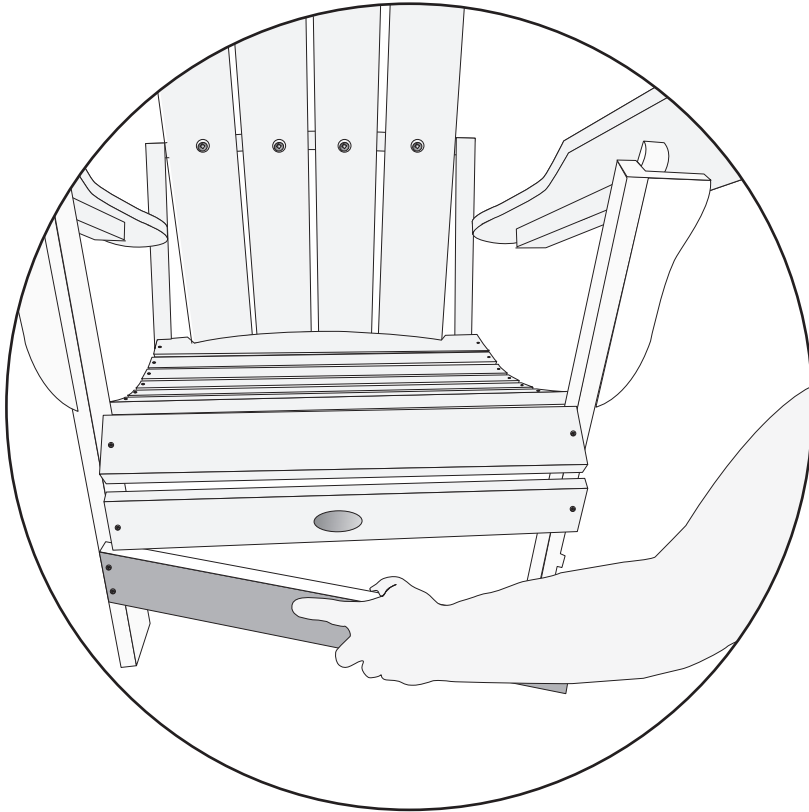

Install the front support,
then install #8 screws into
predrilled holes

Mettre le support avant
en place, puis insérer les vis
n° 8 dans les perforations
prévues à cet effet.

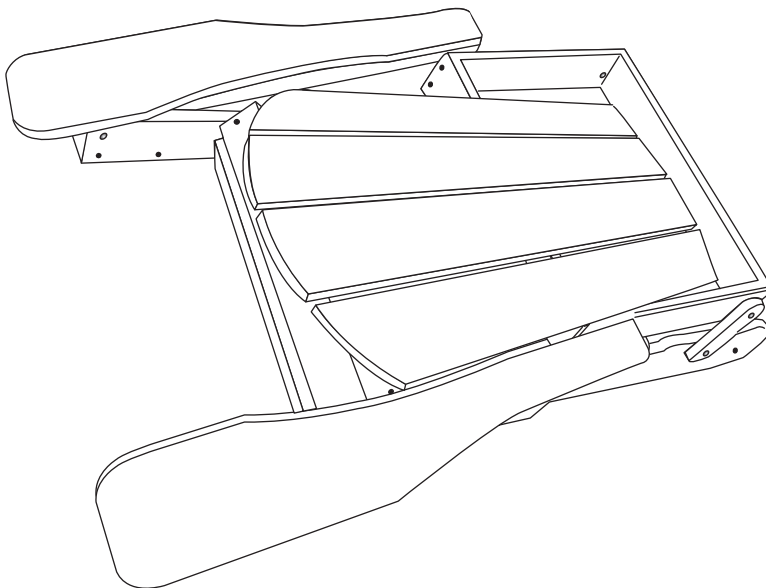

Final Product folds
up for storage

Une fois le montage
terminé, on peut plier la
chaise pour l'entreposer.

